

**LAVAVAJILLAS****✓ SANI-CONTROL: DESINFECCIÓN GARANTIZADA**

El equipo cuenta con función Thermal Clock, esto asegura una temperatura idónea para desinfectar y sanitizar la vajilla de acuerdo a la norma DIN 10534.

**✓ CONSTRUCCIÓN ROBUSTA**

El equipo está construido en acero inoxidable, lo cual facilita y mejora la limpieza y sanitización del mismo.

**✓ AISLAMIENTO TERMOACÚSTICO**

La estructura de doble pared permite mejorar el aislamiento acústico además retiene el calor residual de la máquina ahorrando energía.

**✓ ASA EMBUTIDA EASY-GRIP**

Su asa ergonómica proporciona una adherencia perfecta incluso aún con manos húmedas. Su diseño plano evita accidentes a los operarios.

**✓ BRAZOS DE LAVADO HYDROBLADE**

Boquillas rediseñadas generan un abanico de agua más afilado y potente. Aportan durabilidad y resistencia además de un ahorro del 30% en consumo de agua.

**✓ SISTEMA DE FILTROS DE 3 CAPAS**

Conserva el agua de lavado en óptimas condiciones para mantener la eficacia de lavado constante. Lava hasta 30 cestos por hora.

### ESPECIFICACIONES TÉCNICAS

#### Dimensiones con empaque

|           |        |
|-----------|--------|
| Alto:     | 960 mm |
| Ancho:    | 640 mm |
| Profundo: | 695 mm |

#### Dimensiones sin empaque

|           |        |
|-----------|--------|
| Alto:     | 835 mm |
| Ancho:    | 580 mm |
| Profundo: | 640 mm |

#### Materiales

|                      |                                   |
|----------------------|-----------------------------------|
| Puertas:             | 1                                 |
| Material de puertas: | Puerta sólida acero inoxidable    |
| Cesta:               | 1                                 |
| Dimensión de cesta:  | Ancho: 500 mm<br>Profundo: 500 mm |
| Altura útil:         | 380 mm                            |
| Material externo:    | Acero inox. 304                   |
| Material interno:    | Acero inox. 304                   |

#### Datos de rendimiento de lavado

|                           |                   |
|---------------------------|-------------------|
| Ciclo:                    | 120 / 150 / 210 " |
| Producción cestos / hora: | 30 / 24 / 17      |
| Capacidad del calderín:   | 4.5 L             |
| Capacidad de la cuba:     | 14 L              |
| Consumo agua/ciclo:       | 2.7 L             |

#### Datos eléctricos

|                          |                      |
|--------------------------|----------------------|
| Fuentes de alimentación: | 220V / 60HZ / (15 A) |
| Potencia de bomba:       | 550 W / 0.75 HP      |
| Potencia de calderín:    | 2800 W               |
| Potencia de la cuba:     | 1800 W               |
| Potencia total:          | 3300 W               |

#### Datos logísticos:

|            |       |
|------------|-------|
| Peso neto: | 55 kg |
|------------|-------|

\*Las imágenes son ilustrativas, pueden variar con el producto entregado\*

### PARTES / VISTAS DEL EQUIPO

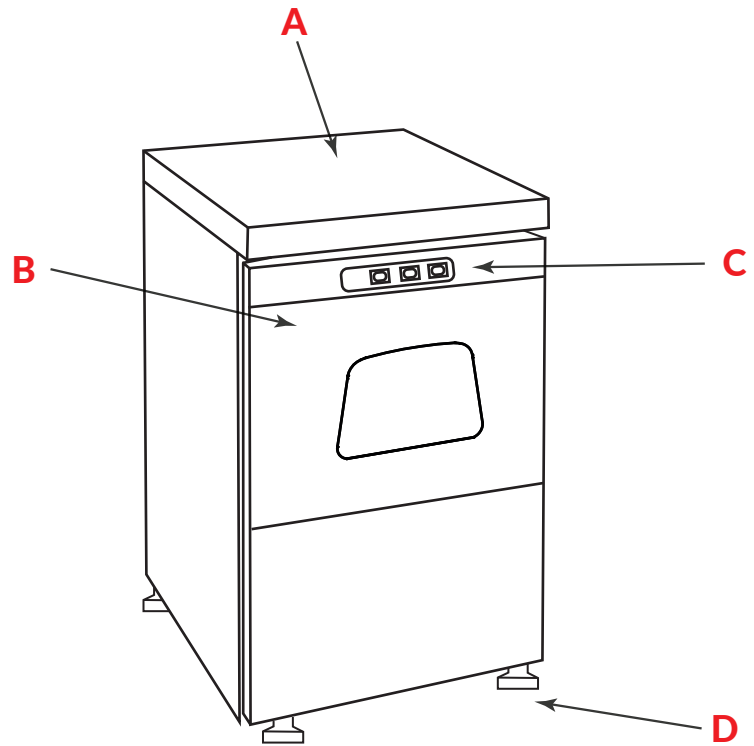

- A. Área de trabajo superior
- B. Agarradera embutida
- C. Panel de control digital
- D. Patas altas

